



## FILTRY DO CIEPŁOWNICZEJ ARMATURY REGULACYJNEJ TYP FS-1

### ZASTOSOWANIE:

Filtry instalowane przed armaturą regulacyjną, są przeznaczone do oczyszczania przepływającego przez nią czynnika. Mogą być stosowane w ciepłownictwie oraz w innych gałęziach przemysłu.

### BUDOWA:

W skład filtra wchodzi części główne (rys. 1): korpus (1), wkład filtra (siatkowy) (2) oraz pokrywa filtra (3). Wkład, zwinięty w kształcie walca, w górnej części jest umocowany w korpusie, a w dolnej - w pokrywie, która spełnia jednocześnie rolę odstojnika. Filtry (korpus i pokrywa) produkowane są z żeliwa szarego lub żeliwa sferoidalnego. Wkład filtra (siatkowy) stanowi zespół składający się: z osłony wykonanej z blachy nierdzewnej oraz siatki tkanej z drut kwasoodpornego.

### DANE TECHNICZNE:

Współczynnik przepływu Kvs w zależności od średnicy nominalnej DN:

DN	[mm]	15	20	25	32	40	50	65	80	100	125	150	200
Kvs	[m³/h]	7	11	12,5	20	32	50	82	125	190	320	500	800

Uwaga: Wartość Kvs nie zależy od gęstości siatki, gdyż powierzchnia prześwitu jest stała (stosowane jest  $\varnothing$  drutu o różnej średnicy).

Oznaczenie ciśnienia nominalnego:

PN16 - żeliwo szare  
PN 16; 25- żeliwo sferoidalne,

Liczba oczek/cm<sup>2</sup>: 600; 400; 300; 230; 100

Prześwit oczka  $\nabla$  [mm]: 0,25; 0,32; 0,36; 0,40; 0,63

### WYMIARY:

DN	A	B	D <sub>z</sub>		D		n x d <sub>0</sub>		L	Masa kg
			PN16	PN25	PN16	PN25	PN16	PN25		
[mm]										
15	85	130	95		65		4x14		130 ± 1	3
20	113	155	105		75		4x14		150 ± 1	4
25	113	155	115		85		4x14		160 ± 1	5
32	115	183	140		100		4x18		180 ± 1	6
40	134	216	150		110		4x18		200 ± 1,5	7
50	147	246	165		125		4x18		230 ± 1,5	10
65	228	328	185		145		4x18	8x18	290 ± 1,5	17
80	240	400	200		160		8x18		310 ± 1,5	22
100	280	480	220	235	180	190	8x18	8x22	350 ± 1,5	33
125	310	550	250	270	210	220	8x18	8x26	400 ± 1,5	40
150	350	600	285	300	240	250	8x22	8x26	480 ± 1,5	62
200	420	680	340	360	295	310	12x22	12x26	600 ± 1,5	140

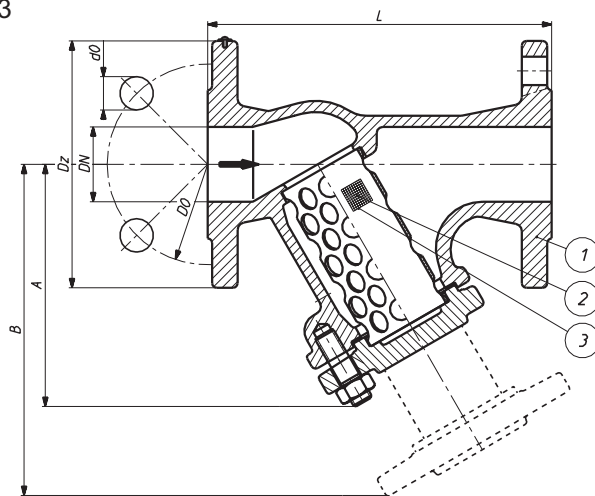

Rys. 1 Budowa i wymiary filtra

37-700 Przemysł, ul. Obozowa 23  
tel. 016 678 66 01, fax 016 678 65 24  
marketing@polna.com.pl, www.polna.com.pl

## MONTAŻ

Filtr należy montować na rurociągu poziomym, kierunek przepływu musi być zgodny ze strzałką na korpusie filtra. Dopuszcza się montaż na rurociągu pionowym, z dopływem czynnika od góry.

Dla DN200 możliwe też wykonanie na PN10 (n=8, do=22) wg rys. 1.

Tablica 1. Wykonania materiałowe

Korpus, pokrywa	PN10...16	EN-GJL 250
	PN10...25	EN-GJS-400-15
Siatka wkładu	-	X5CrNiMo17-12-2; (1.4401)
Ostona wkładu	-	X5CrNi18-10; (1.4301)
Uszczelka korpusu	do 250°C	grafit + KEVLAR (NOVATEC PREMIUM)
	do 350°C	grafit + blacha (1.4571) (SIGRAFLEX HOCHDRUCK)
Lakiernicza powłoka ochronna	do 150°C	lakier koloru niebieskiego
	do 350°C	lakier koloru srebrnego

Tablica 2 i 3. Dopuszczalne ciśnienia robocze

Tablica 2. Materiał: EN-GJL 250 wg PN-EN 1092-2							
PN	Temperatura [°C]						
	-10...120	150	180	200	230	250	300
Dopuszczalne ciśnienie robocze [bar]							
PN10	10	9	8,4	8	7,4	7	6
PN16	16	14,4	13,4	12,8	11,8	11,2	9,6

Tablica 3. Materiał: EN-GJS 400-15 wg PN-EN 1092-2							
PN	Temperatura [°C]						
	-10...120	150	200	250	300	350	
Dopuszczalne ciśnienie robocze [bar]							
PN10	10	9,7	9,2	8,7	8	7	
PN16	16	15,5	14,7	13,9	12,8	11,2	
PN25	25	24,3	23	21,8	20	17,5	

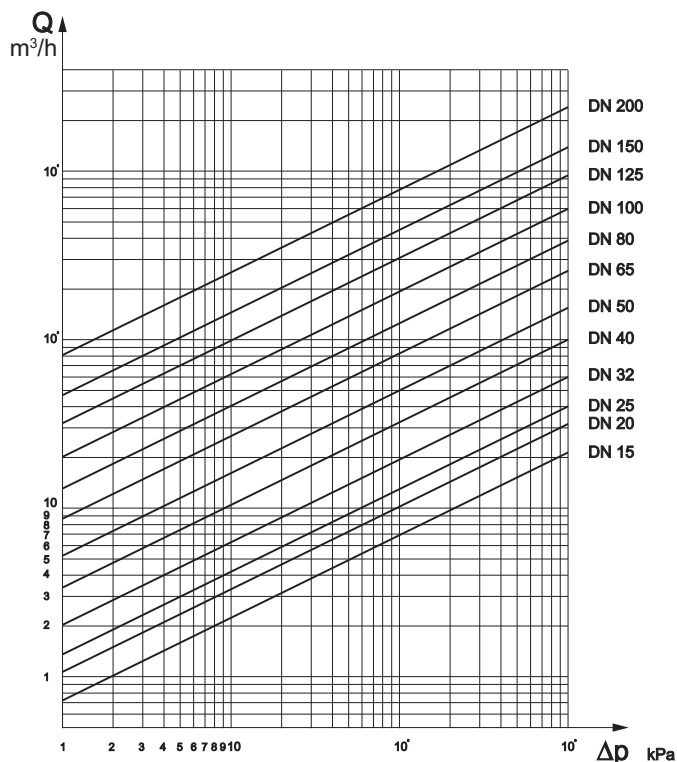

Rys.2 Charakterystyki przepływu

### OZNACZENIE:

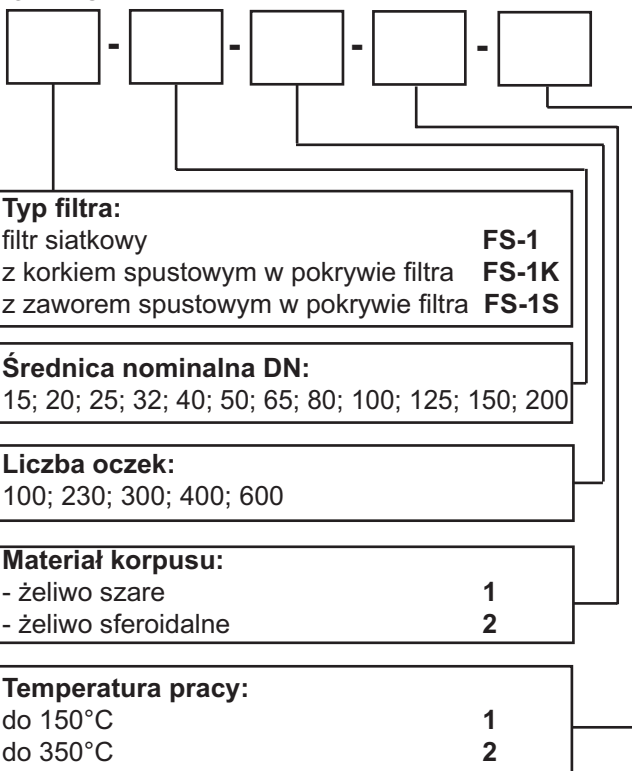

Przykład:

Filtr siatkowy z zaworem spustowym w pokrywie filtra, DN50, liczba oczek siatki filtrującej: 300 oczek/cm<sup>2</sup>, materiał filtra: żeliwo sferoidalne, temperatura pracy do 150°C

**FS-1S-DN50-300-2-1**

### ZAMAWIANIE:

Zamówienie powinno zawierać informacje potrzebne do doboru filtra według kwestionariusza danych technicznych. Pomocy w doborze filtrów udzielają pracownicy: Działu Marketingu i Sprzedaży oraz Działu Techniki.