

SIŁOWNIKI PNEUMATYCZNE MEMBRANOWE WIELOSPRĘŻYNOWE TYP P/R

ZASTOSOWANIE

Siłowniki pneumatyczne membranowe wielosprężynowe typ P/R są stosowane jako urządzenia sterujące pracą zaworów regulacyjnych oraz innych elementów nastawczych w automatyce przemysłowej.

Wykonywane są w następujących odmianach:

- o działaniu prostym (powietrze - wysuwa trzpień) - typ P,
- o działaniu odwrotnym (powietrze - cofa trzpień) - typ R,
- o działaniu prostym, z napędem ręcznym - typ PN,
- o działaniu odwrotnym, z napędem ręcznym - typ RN

CHARAKTERYSTYKA

- całkowita odwracalność działania i możliwość zmian zakresu sprężyn - bez dodatkowych części,
- kolumnowe jarzmo siłownika,
- szeroki zakres sił dyspozycyjnych,
- liniowa zależność przemieszczenia trzpienia od ciśnienia sterującego w wyniku zastosowania membran ze stałą powierzchnią czynną,
- różne zakresy sprężyn uzyskiwane przez zmianę ilości sprężyn lub/i przez zmianę położenia elementów dystansowych,
- możliwość wyposażenia siłownika w napęd ręczny górny, pneumatyczny lub elektropneumatyczny ustawnik pozycyjny, wyłączniki krańcowe, filtroreduktor, trójdrogowy zawór elektropneumatyczny, zawór blokujący, nadajnik położenia,
- duża trwałość membran, sprężyn i uszczelnień,
- mała masa i wymiary gabarytowe



DANE TECHNICZNE

- zakres sygnału wejściowego: 20...100 kPa; 40...120 kPa; 60...140 kPa - 3 sprężyny
40...200 kPa; 80...240 kPa; 120...280 kPa - 6 sprężyn
180...380 kPa - 12 sprężyn
- maksymalne ciśnienie zasilania: 400 kPa (450 kPa dla zakresu 180...380 kPa)
- temperatura pracy: - 40...+80°C
- wilgotność względna: max. 98%

Powierzchnia czynna membrany [cm ²]	Skok [mm]	Zakres sprężyn [kPa]
250	20	1...6
400		
630	20; 38	1...7
1000	38; 50; 63	

WYMIARY I MASY

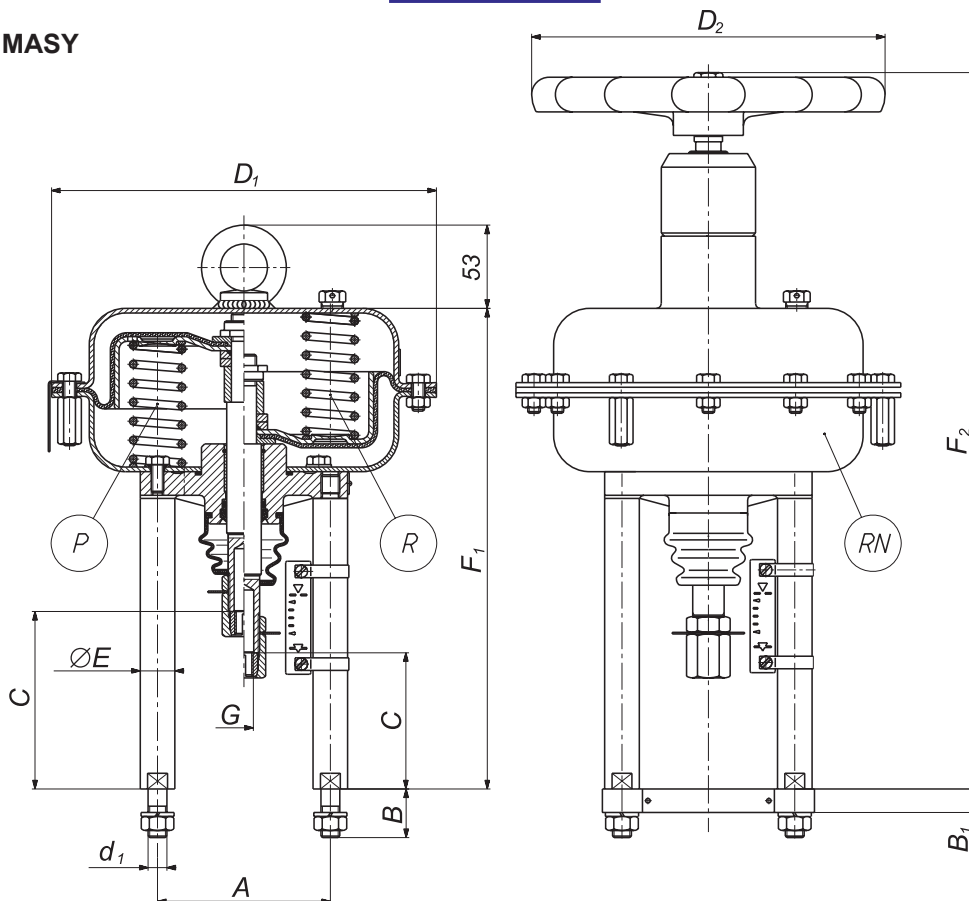

Wielkość siłownika	A	B	B ₁	C		D ₁	D ₂	d ₁	E	F ₁	F ₂	G	Masa	
				P, PN	R, RN								P, R	PN, RN
				[mm]										
250	110	31	18	112	86	240	225	M12	22	306	456	M12 x 1,25	10	14,5
400	132	39	20	116		305		M16	28	312	462		16	20,5
630			22	134		375	305		28	402	552		30	37
1000	216	50	22	210	135	477	450	M24	42	585	815	M16 x 1,5	74	100

OZNACZENIE

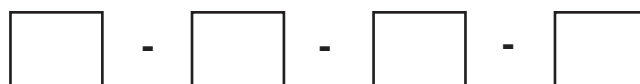

Typ:	
- o działaniu prostym:	P
- o działaniu odwrotnym:	R
- o działaniu prostym z napędem:	PN
- o działaniu odwrotnym z napędem:	RN

Wielkość:	250
	400
	630
	1000

Zakres sprężyn [kPa]:	
20...100	1
40...200	2
40...120	3
80...240	4
60...140	5
120...280	6
180...380	7

Skok [mm]:	20
	38
	50
	63

Przykład oznaczania:

Siłownik pneumatyczny odwrotnego działania z napędem ręcznym, wielkość - 400, skok 20 mm, zakres ciśnienia sterującego 40...200:

RN - 400 - 20 - 2