

CZTERODROGOWY ROZDZIELACZ ELEKTROMAGNETYCZNY Typ ER

Czterodrogowy rozdzielacz elektromagnetyczny ER

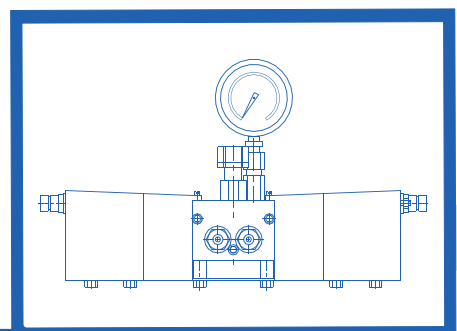
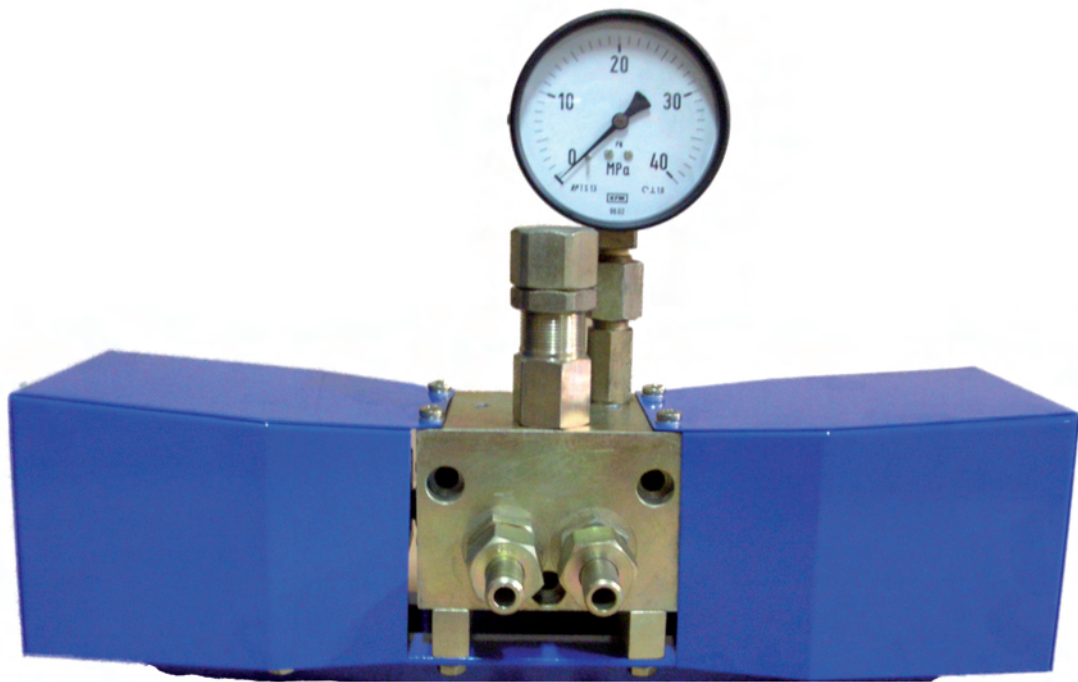

Czterodrogowy rozdzielacz elektromagnetyczny ER

Zastosowanie

Rozdzielacz jest przeznaczony do zmiany kierunku przepływu smaru w dwuprzewodowym układzie centralnego smarowania. Jest stosowany w układzie smarowniczym (w bliskim sąsiedztwie pompy), w którym pompa nie posiada rozdzielacza.

Budowa i działanie

Rozdzielacz jest zbudowany z następujących zespołów i części :

- rozdzielacza suwakowego wyposażonego w zawór przelewowy i manometr z tłumikiem pulsacji,
- dwóch elektromagnesów, których zwory są połączone z suwakiem rozdzielacza, a obudowy rdzeni z korpusem rozdzielacza za pomocą wsporników,
- płyty montażowej połączonej z korpusem rozdzielacza,
- czterech przełączek prostych do łączenia przewodów doprowadzających i odprowadzających smar.

Środek smarujący doprowadzany do rozdzielacza jest kierowany, w zależności od położenia suwaka, do jednego z dwóch przewodów magistrali smarowniczej (rys. 1), a stąd do rozdzielaczy dozujących (dozowników). W tym czasie kiedy jeden przewód jest napełniany smarem, drugi jest połączony ze zbiornikiem. Po zadziałaniu dozowników (podanie smaru do punktów odbioru) i wzroście ciśnienia smaru w napełnianym przewodzie do nastawionej wartości, następuje podanie napięcia na cewkę elektromagnesu i przesterowanie rozdzielacza. Przemieszczenie się suwaka z jednego skrajnego położenia w drugie powoduje skierowanie tłoczonego smaru do drugiego przewodu magistrali smarowniczej, z jednoczesnym połączeniem przewodu pierwszego ze zbiornikiem. Po zakończeniu przez układ smarowniczy każdego następnego cyklu smarowania działanie rozdzielacza powtarza się w sposób analogiczny.

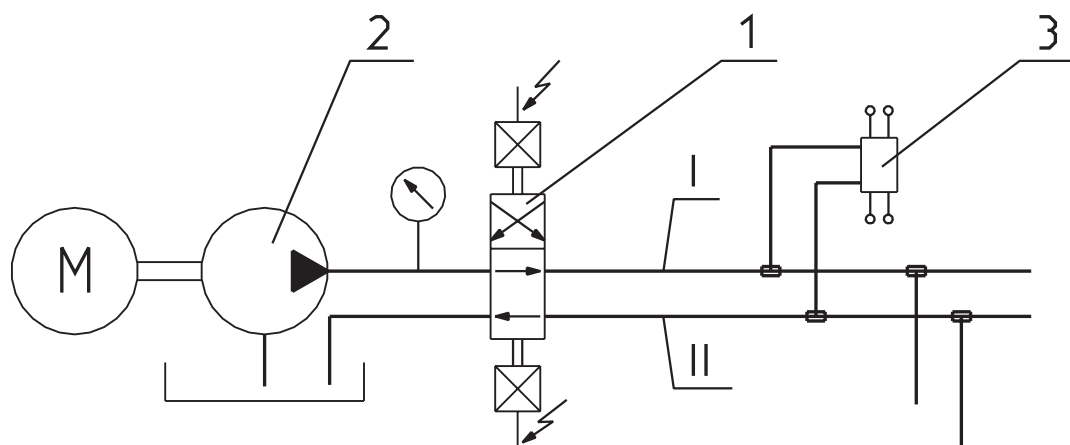

Rys. 1 Schemat układu smarowniczego z rozdzielaczem elektromagnetycznym
1- rozdzielacz, 2 - pompa, 3 - dozowniki, I - II - przewody magistrali smarowniczej

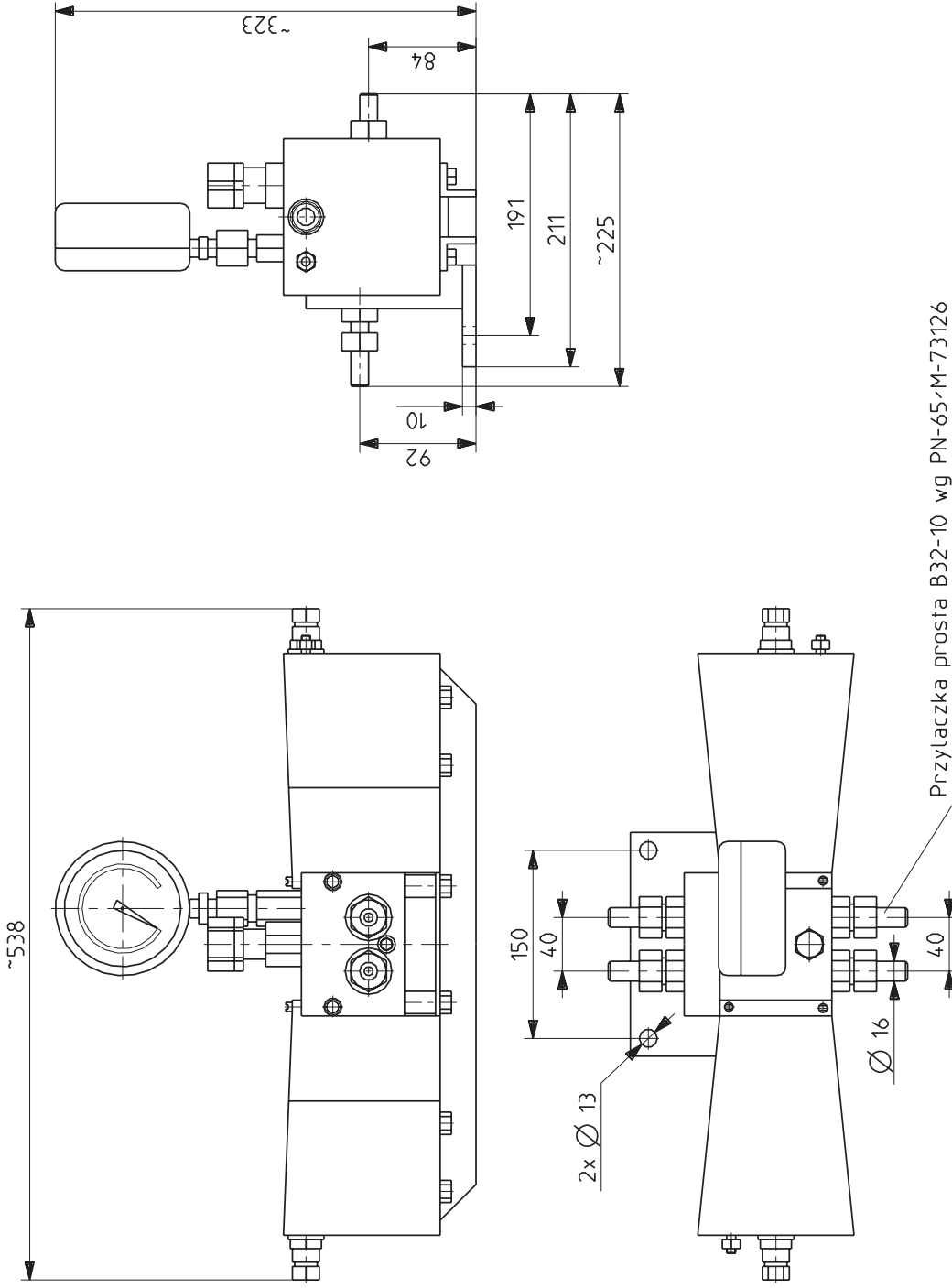

Rys.2 Wymiary zewnętrzne i przyłączeniowe rozdzielacza ER

Dane techniczne

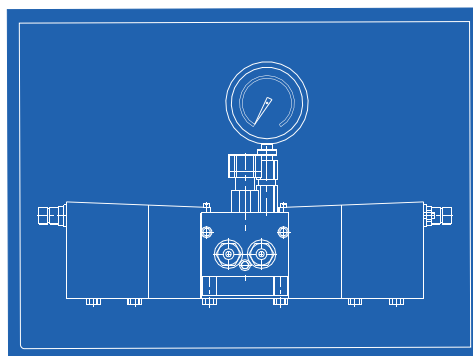

Dopuszczalne natężenie przepływu	ok. 1 dm ³ /min.
Ciśnienie nominalne	20 MPa lub 32 MPa
Czas przesterowania	ok. 0,5 s
Moc rozruchu/trzymania	3500/270 VA
Napięcie znamionowe przy częstotliwości 50 Hz	400 V lub 500 V
Temperatura otoczenia	-10 ... 60°C
Masa	25 kg
Wymiary zewnętrzne i przyłączeniowe	wg rys. 2

2

Rodzaje wykonań i oznaczenie

Rozdzielacz elektromagnetyczny w zależności od wartości ciśnienia nominalnego i wartości napięcia znamionowego jest wykonywany w czterech odmianach.

Oznaczenie rozdzielacza	Ciśnienie nominalne	Napięcie znamionowe
ER-1-1	20 MPa	400 V
ER-1-2		500 V
ER-2-1	32 MPa	400 V
ER-2-2		500 V

Przykłady oznaczenia

Czterodrogowy rozdzielacz elektromagnetyczny na ciśnienie nominalne 32 MPa i napięcie znamionowe 400 V:

Rozdzielacz elektromagnetyczny ER-2-1

Producent i Dystrybutor
Zakłady Automatyki „Polna” S.A.
ul. Obozowa 23, 37-700 Przemyśl
telefon: 16-678-66-01
fax.: 16-678-65-24
e-mail: marketing@polna.com.pl
www.polna.com.pl