

# POMPA Z NAPĘDEM RĘCZNYM Typ PR 14

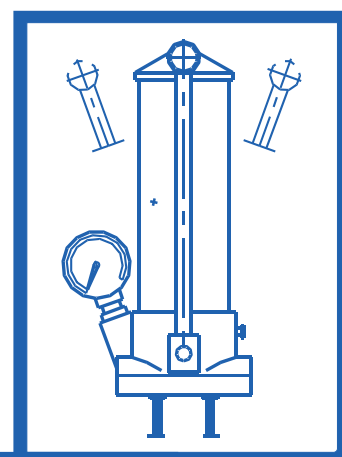

Pompa z napędem ręcznym PR 14



Pompa z napędem ręcznym PR 14

## Zastosowanie

Pompa jest przeznaczona do okresowego włączania smaru plastycznego za pomocą rozdzielaczy (dozowników dwuprzewodowych) do współpracujących powierzchni w maszynach. Jest zalecana do stosowania w maszynach i urządzeniach o liczbie punktów smarnych poniżej 50, pracujących okresowo i wymagających smarowanie z niedużą częstotliwością.

## Budowa

Pompa składa się z następujących zespołów: zbiornika smaru, korpusu pompy z elementami układu tłoczącego, suwaka rozdzielczego zmieniającego kierunek tłoczenia smaru, dźwigni napędowej, manometru z tłumikiem pulsacji oraz króćca do napełniania zbiornika. W zbiorniku smaru znajduje się tłok naciskany sprężyną, połączony z trzonem, na którym są umieszczone znaki określające maksymalną i minimalną zawartość zbiornika.

## Działanie

Pompa uzyskuje napęd od dźwigni. Napęd ten jest przekazywany za pośrednictwem wycinka koła zębatego na tłok dwukierunkowego działania. W czasie ruchu posuwisto-zwrotnego tłoka, smar jest zasysany ze zbiornika i przez zawór zwrotny tłoczony do komory suwaka rozdzielczego. Suwak rozdzielczy jest ustawiany ręcznie, za pomocą uchwytu, w jednym ze skrajnych położeń.

W zależności od położenia suwaka rozdzielczego smar jest tłoczony do jednego z dwóch przewodów magistrali smarowniczej, a stąd do dozowników. Po podaniu smaru przez dozowniki do punktów odbioru, podczas dalszego tłoczenia następuje wzrost ciśnienia smaru wskazywany manometrem znajdującym się na pompie. W tym momencie praca pompy zostaje przerwana, a suwak rozdzielczy zostaje przestawiony w drugie skrajne położenie. Po upływie określonego czasu pompa zostaje ponownie uruchomiona i cykl pracy powtarza się analogicznie w odniesieniu do drugiego przewodu magistrali smarowniczej. Tłok dociskany sprężyną opada wraz z ubytkiem zawartości smaru w zbiorniku, ułatwiając zasysanie smaru przez zespół tłoczący. Zbiornik pompy jest napełniany smarem za pomocą pompy załadowniczej, PZ 20.

## Dane techniczne

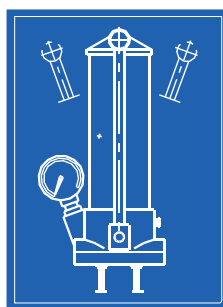

Wydajność	8 cm <sup>3</sup> /podwójny skok tłoka
Ciśnienie nominalne	10 MPa
Pojemność zbiornika	3 dm <sup>3</sup>
Siła nacisku na dźwignię przy ciśnieniu nominalnym	ok. 120 N
Rodzaj przetłaczanego środka smarującego	smary plastyczne o klasie konsystencji ≤ 1 wg PN-72/C-04095 (NLGI)
Temperatura otoczenia	-10 ... 60°C
Masa	9,8 kg

## Sposób zamawiania

W zamówieniu należy podać nazwę i typ pompy.

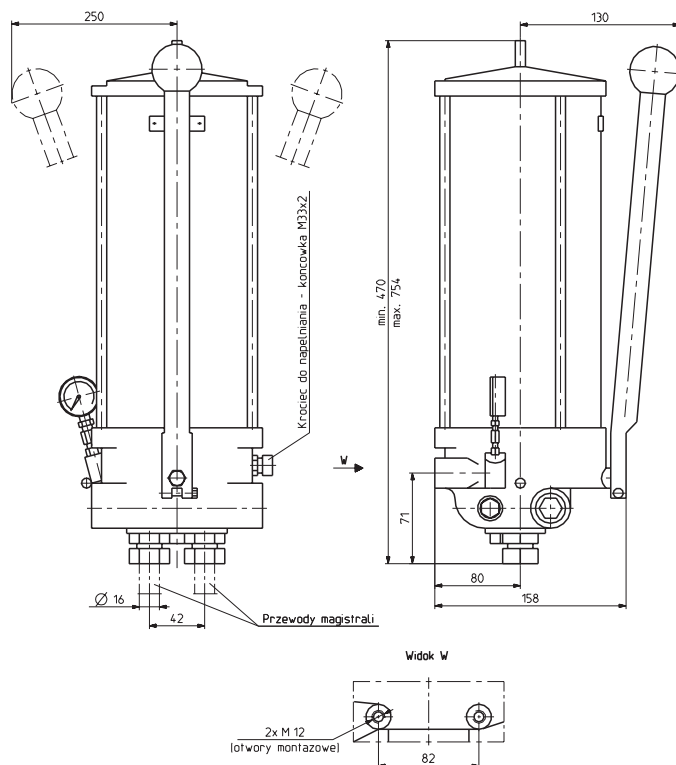

Rys. 1 Wymiary zewnętrzne i przyłączeniowe pompy

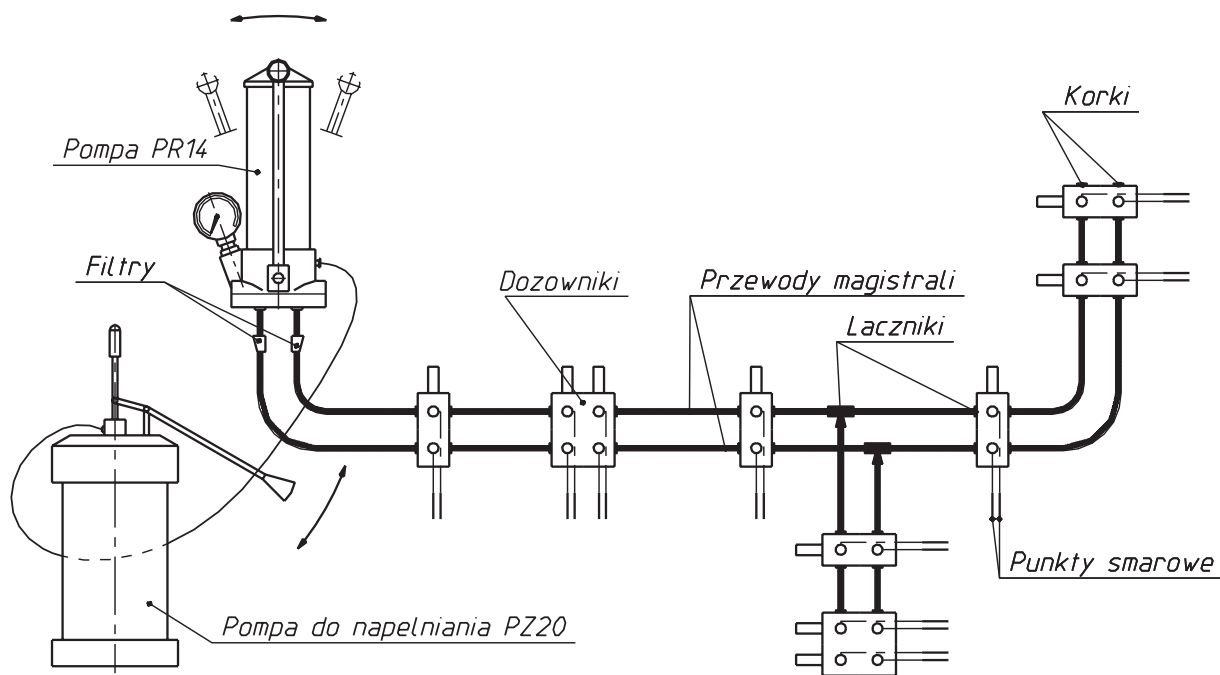

Rys. 2 Przykładowy schemat układu smarowniczego

Producent i Dystrybutor  
 Zakłady Automatyki „Polna” S.A.  
 ul. Obozowa 23, 37-700 Przemyśl  
 telefon: 16-678-66-01  
 fax.: 16-678-65-24  
 e-mail: [marketing@polna.com.pl](mailto:marketing@polna.com.pl)  
[www.polna.com.pl](http://www.polna.com.pl)